

MAXI-COMPACT FEIEMASKINER

Bransjereferansen i maxi-compact feiemaskiner. Nøye konstruert for å levere eksepsjonell ytelse.



RAVO R5 OG R5e
KOMPAKTE FEIEMASKINER 5M³ HØY YTELSE



RAVO
FAYAT GROUP

RAVO
FAYAT GROUP

100% ELECTRIC
100% PERFORMANCE
0% EMISSIONS

100% ELECTRIC
100% PERFORMANCE
0% EMISSIONS

ELECTRIC

ELECTRIC

RAVO R5E

T-3
6-FRF

VELKOMMEN TIL RAVO

Høy ytelse på gatefeiling og rengjøringsløsninger

Med en lang og banebrytende historie i industrien er Ravo en ledende produsent av høykvalitets, kompakte feieløsninger med kapasiteter fra 1 til 5 kubikkmeter. RAVO feiemaskiner er robuste og pålitelige maskiner, konstruert med tanke på operatørens effektivitet, komfort og sikkerhet.

I samarbeid med et sterkt globalt forhandlernettsverk og et ekspert-team for deler og service, er RAVO stolt over å tilby sine kunder et komplett utvalg av produkter og tjenester.



Ledende innen Maxi-Compact feiemaskiner

R5 og **R5e** setter standarden for ytelse, kvalitet og varighet. RAVO **dieseldrevne** og **elektriske** feiemaskiner er betrodd av kunder over hele verden av denne grunnen.

Våre maskiner er kraftige,
og det er også våre partnerskap

For å finne din lokale RAVO
forhandler, besøk vår nettside:
ravo.fayat.com



RAVO R5

Kraftig, pålitelig og klar for arbeid

Med over 12000 enheter solgt per dags dato, er RAVO R5 mest kjent i bransjen for sin robuste konstruksjon, lange levetid og brukervennlighet.

- **Best i bransjen på komprimeringshastighet.** Dra full nytte av R5s imponerende lasteevne med enestående komprimering og stor kapasitet i container.
- **Automatisk kjørehøyde / selvnivellerende system.** Opprettholder konstant selvutjevnet børstetrykk for det beste feieresultatet og reduserer slitasjen på børstene.
- **Robust, enkelt vedlikehold av børstesystem.** Det pålitelige RAVO-børstesystemet er utformet for enkelt vedlikehold og har ingen smørepunkter.
- **72 km/t transporthastighet.** Reise mellom arbeidsplasser er raskt og enkelt, takket være transporthastighet opp til 72 km/t.
- **Best i klassen på manøvrering.** Fei de trangeste hjørnene og blindveier takket være R5 sin eksepsjonelle svingradius.



R5

STØRRELSE: 11,4 tonn GVW

FEIEHASTIGHET: 0 – 15 km/t

KONTAINERKAPASITET: 5,0 m³

VANNTANK: 600 liter

DRIVSTOFFTANK: 120 liter

NYTTELAST: 4650 – 5260 kg

FEIEBREDDER:

> 2400 mm

> Opp til 3300 mm (med tredje børste)

MOTOR: IVECO Euro 6E 4.5 L Diesel 4 sylinder
118 kW / 160 HK

Lar ingen ting ligge igjen

R5 oppnår best-i-klassen på ytelse ved å tilby sine kunder:

- Uovertruffen sugekraft.
- Uovertruffen komprimeringsgrad av avfall
- Kort rustfritt stålsugerrør for å levere avfall direkte til beholderen.
- Høyeste nyttelast i sin klasse.
- Rustfri stålbeholder som standard.

Pålitelig

RAVO R5 har et rykte på seg for å være pålitelig takket være sitt design, som forenkler vedlikeholdet og maksimerer driftstid. Spesielle funksjoner som forenkler vedlikehold, resulterer i lengre levetid og lavere driftskostnader. Disse funksjoner inkluderer:

- Et enkelt og effektivt viftesystem for rengjøring.
- Store serviceluker for enkel tilgang til beholderen.
- Kun 15 sentralt kombinerte smørepunkter.
- Tidsbesparende, enkelt å bytte børster.
- Ekstremt robust CORTEN-stålchassis, 5 års garanti mot korrosjon.





R5 TEKNISKE SPESIFIKASJONER

Sugesystem

Sugemunnstykke dimensjon (L x B)	112 x 630 mm
Sugemunnstykke materiale	Cortenstål (valgfritt: slitasbestandig belegg)
Sugeslange diameter	225 mm
Sugeslange materiale	Rustfritt stål (valgfritt: slitasbestandig belegg)

Børstesystem

Type	Trekkbørstesystem
Betjening	Hydraulisk med joystick
Børstediameter	750 mm (valgfritt: 900 mm)
Rotasjonshastighet på børste	0 – 210 o/min

Bremser og elektrisk system

Bremser frontaksel	Skivebremser
Bremser bakaksel	Trommelbremser
Fjæring foran	Uavhengig hydropneumatisk
Fjæring bak	Kjeggelfjærer gummi
Batteri	2 x 12/72 V/Ah

Vedlikehold

Kontainermateriale	Rustfritt stål (innvendig) / ABS Plastkledning (utvendig)
Antall smørepunkter	15
Garanti	2 år eller 2000 motortimer (hva som nås først)

Støy

Støy LPA (inni førerhuset)	74 dB
Støy LWA (utenfor førerhuset)	110 dB (valgfritt 97 dB)

Standard vs. containerdump

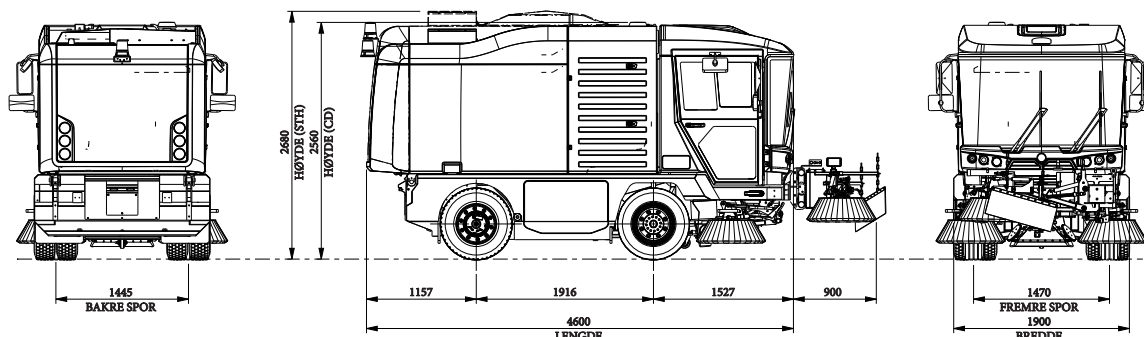

Standard (STH)

Kontainerdump (CD)

Brutto volum	5 m ³	4 m ³
Lengde	4625 mm	4625 mm
Høyde	2700 mm	2510 mm
Dumpinghøyde	850 mm	860 – 1550 mm
Bredde (inkl. speil)	2280 mm	2280 mm
Hjulbase	1916 mm	1916 mm
FEIEBREDDER:	2200 – 3300 mm (med tredje børste)	2200 – 3300 mm (med tredje børste)
Klatremulighet	Opp til 30 % stigning	Opp til 30 % stigning
Kjøretøyets vekt	11400 kg	11400 kg
Min. total egenvekt	6070 kg	6280 kg
Maks. vektgrense last	5330 kg	5120 kg

Motor

Motor og drev	Euro 6 E
Kapasitet	4,5 L
Maks. dreiemoment:	580 @ 1250 – 1940 o/min
Maks. Kraft	118 kW (160 hk) @ 2500 o/min
Type	Iveco Diesel 4 sylindrer
Transporthastighet*	0 – 72 km/t
Drift	Hydrostatisk drift

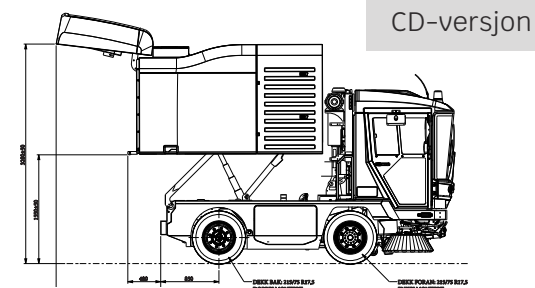

*Avhengig av lokal lovgivning

RAVO R5e

Pålitelig elektrisk RAVO teknologi –
den første og fortsatt den beste

R5e kombinerer alle fordelene til R5 med innovativ elektrisk teknologi,
som tilbyr kundene ytelsen de forventer pluss:



Lavt støy



Optimalisert
energiforbruk



Batteristyring



Mulighet for
hurtiglading

Med kraftig helelektrisk ytelse og enestående manøvreringer,
er R5e den ideelle feiløsningen i ulike urbane miljøer.

- **Optimalisert elektrisk ytelse.** R5e sitt batteristyringssystem optimaliserer nivået av kW/t forbruk for å tilby full skiftautonomi.
- **Det foretrukne valget av batteri.** RAVOs litiumjernfosfat-batteri er spesielt valgt for å tilby kundene en sikker og bærekraftig batteriteknologi, kombinert med den lengste batterilevetiden på markedet.
- **En bransjeledende garanti som gir deg full dekning.** R5e kommer med full trygghet som en batterigaranti som garanterer ikke mindre enn 8,000 driftstimer eller fem år (avhengig av hva som kommer først) fører med seg.



R5e

BATTERI: Flash litiumjernfosfat (LiFePO4)

BATTERIKAPASITET: 100 kWh / 480 v
(120 kw valgfri)

FEIEHASTIGHET: 0 – 15 km/t

KONTAINERKAPASITET: 5 m³

VANNTANK: 600 liter

FEIEBREDDE:

- > 2400 mm
- > Opp til 3300 mm (med tredje børste)

LADE ALTERNATIVER:

- > Type 2 (IEC 62196-2) tilbyr en maksimal rate på 22 kW/h. Med denne lademetoden tar det ca. 4,5 timer for en full lading.
- > Med en CCS kombinasjon 2 (IEC 62196-3) forbindelse, er batteriet ladet ved 70kW/h via en ekstern lader som lader batteriet fullt på ca. 2 timer.

100 % ytelse, 0 % utslipp

Den helt elektriske R5e er ikke avhengig av en forbrenningsmotor for kjøring eller feiing, noe som betyr at kunder oppnår den ytelsen de forventer fra sin RAVO-feiemaskin, uten å slippe ut CO² eller nitrogenoksider i miljøet.

Støy

Med en bransjelav 93 dB utenfor førerhuset, gjør R5e tidlige morgenskift og sene nattskift mulige. Inne i førerhuset betyr enestående lydisolerende teknologi lave støynivåer for operatører, med maksimale nivåer på ikke mer enn 61 dB.

Regenerativt bremsesystem

R5e genererer sin egen energi. Når gasspedalen slippes, fungerer den elektriske motoren som en generator – energien som genereres brukes til å lade batteriet. Det regenerative bremsesystemet tillater optimal effektivitet av feiemaskinen, maksimerer autonomien og reduserer driftskostnadene.

Redusert nedetid, økte kostnadsbesparelser

R5e har ikke en motor som må vedlikeholdes og er avhengig av færre hydrauliske deler og slanger enn en dieselsversjon, noe som resulterer i vedlikeholdskostnadsbesparelser på opptil 70 %.



Høytrykk spylepistol

Rengjør enkelt gatemøbler, eller feiemaskinen din på slutten av hvert skift, med en **kraftig spylepistol**.

EKSTRA ALTERNATIV

LED-signallys

Forbedre synligheten til feiemaskinen din med LED-signallys, nå inkludert som standard.

INKLUDERT SOM STANDARD

Takmontert vanntank

Øk den totale vannkapasiteten til 950 liter med en **ekstra takmontert 420 liters vanntank**.

EKSTRA ALTERNATIV

Hydraulisk støttet fleksibel slange

RAVOs kraftige fleksibel slange, nå med **hydraulisk støtte**.

EKSTRA ALTERNATIV

LiFePO4-batteri

Forstørret **litiumjernfosfatbatteri** for forbedret ytelse og sikkerhet.

INKLUDERT SOM STANDARD FOR R5E

BE-GE-førersete

Det nye **oppvarmede og luftfjærende BE-GE førersete** omdefinierer førerkomfort.

EKSTRA ALTERNATIV

Tonet frontrute

R5e er nå utstyrt med en tonet frontrute for å gi **forbedret sikt** i sollys.

INKLUDERT SOM STANDARD

Resirkulering av vann

Fei **opptil 2,5 ganger lengre** med RAVOs innovative vannresirkuleringssystem.

EKSTRA ALTERNATIV

Forhåndskondisjonering av førerhuset

Forhåndsinnstill temperaturen i førerhuset før du starter skiftet mens maskinen lades

EKSTRA ALTERNATIV FOR R5E



NY

OPPGADEERINGER FOR 2024

Forbedringer ved modellårsbytte for RAVO R5/R5e.

BESTE-I-KLASSEN BATTERI



RAVO R5e drives av **LiFePO4** (Lithium Iron Phosphate)-batterier, som gir pålitelig og sikker strøm, hurtiglademuligheter og en svært lang levetid; Støttet av en bransjeledende garanti som dekker 8,000 timer eller fem år.

Batteriet er også en god miljøinvestering, siden det er fritt for giftige materialer og kan resirkuleres fullt ut.

Optimalisert elektrisk ytelse

Lithium Iron Phosphate (LFP) batteriteknologi, i kombinasjon med RAVOs batteristyringssystem, gir våre kunder ekte autonomi gjennom hele skiftet. LFP er det foretrukne valget av batteriteknologi for tungt utstyr av flere grunner, inkludert:



YTELSE

Fortsatt høy ytelse og kapasitet gjennom hele batteriets omfattende levetid (over 5000 ladesykluser med minimal degradering).



BÆREKRAFTIGHET

LiFePO4-batterier kan ikke lekke, er fullstendig resirkulerbare, ikke-giftige og inneholder ikke skadelige tungmetaller (som kobolt eller nikkel).



SIKKERHET

LiFePO4-batteriene kan ikke overopphetes og er brannsikre.



BETJENINGS ALTERNATIVER

SYSTEM FOR RESIRKULERING AV VANN



- > Fei opptil 2,5 ganger lengre ved at vann sirkuleres fra beholderen til sugemunnstykket og tilbake igjen, noe som betyr at ferskvann kun behøves for dysene på børstene. Som en bonus undertrykker vannresirkuleringssystemet, som er lett å rengjøre, også støvemisjoner.

TAKMONTERT VANNTANK



- > En ekstra takmontert 420-liters tank gir feiemaskinen en klasseledende total vannkapasitet på over 950 liter uten å ta bort plass fra beholderen. Dette muliggjør lengre driftstid mellom vannpåfyllinger, slik at feiemaskinen kan holde seg på gatene og være i drift lengre.

HYDRAULISK STØTTET FLEKSIBEL SLANGE



- > Den kraftige RAVO-sugeslangen, nå med hydraulisk støtte, er ideell for å suge opp blader, tømme sluk og samle opp rusk fra søppelkasser. Den støttes av en hydraulisk sylinder for å senke eller heve slangen, noe som gjør operasjonen enkel for operatøren.

CRUISEKONTROLL I FEIEMODUS.



- > Fokuser fullt ut på feiejobben ved å aktivere cruisekontroll i feiemodus. Cruisekontrollmodusen lar RAVO feie med en konstant hastighet, ideell for lange rette veier.

SPRØYTEPISTOL OG HØYTRYKKSUVANNSPUMPE



- > Den nye sprøytepipstolen har nå to innstillinger: en svært kraftig stråle og et bredt viftemønster som dekker et større område med større effektivitet. Med denne nye høytrykksprøytepipstolen kan operatører raskt og enkelt rengjøre feiemaskinen og gateinventar som søppelkasser og busstopp.

ALTERNATIVER FOR FØRERHUSET



LUKSURIØST OPPVARMET OG LUFTFJÆRET BE-GE-FØRERSETE

> Dette luksuriøse BE-GE oppvarmede og luftfjærede setet omdefinierer operatørkomfort. Med sitt brede utvalg av innstillinger kan det fullt ut justeres etter operatørens preferanser. Standardfunksjoner inkluderer vektuavhengig høydejustering, rask luftutløsning, luftdrevet tilting av seteputen og frigjøring av skyveskinner, korsrygg- og sidestøtte, integrert hodestøtte og et manuelt luftkontrollert høydejusteringssystem.



FORVARMING OG KJØLING AV FØRERHUSET

(TILGJENGELIG FOR RAVO R5e)

> Forhåndsinnstill temperaturen i førerhuset før skiftet starter. Forhåndskondisjonering lar deg varme opp eller kjøle ned førerhuset til et behagelig nivå mens RAVO-en er tilkoblet. Ved å bruke strøm fra laderen bevares batterienergi for å maksimere driftstiden.



R5e TEKNISKE SPESIFIKASJONER

Sugesystem

Sugemunnstykke dimensjon (L x B)	112 x 630 mm
Sugemunnstykke materiale	Cortenstål (valgfritt: slitasjebestandig belegg)
Sugeslange diameter	225 mm
Sugeslange materiale	Rustfritt stål (valgfritt: slitasjebestandig belegg)

Børstesystem

Type	Vedlikeholdsfritt RAVO-system
Betjening	Hydraulisk med joystick
Børstediameter	900 mm (valgfritt: 700 mm)
Rotasjonshastighet på børste	0 – 210 o/min

Bremser

Bremser frontaksel	Skivebremser
Bremser bakaksel	Trommelbremser
	Elektrisk regenerativ
Fjæring foran	Uavhengig hydropneumatisk
Fjæring bak	Kjeggelfjærer gummi

Vedlikehold

Kontainermateriale	Rustfritt stål (innvendig) / ABS plastkledning (utvendig)
Antall smørepunkter	15
Batterigaranti***	5 år eller 8000 driftstimer
Garanti***	2 år eller 2500 driftstimer

Støy

Støy LPA (inni førerhuset)	61 dB (inne i førerhuset)
Støy LWA (utenfor førerhuset)	93 dB (utenfor førerhuset)



Elektrisk motor og kjøresystem

Batterikapasitet	100 kW/t / 480 volt
Batteritype	Litiumjernfosfat (LiFePO4)
Maks. dreiemoment / kraft	765 (Nm) / 150 kW (peak) – 70 kW (nominell)
Ladere (inkludert med maskinen)	22 kW AC Intern
Drivlinje	Elektrisk trefase permanent magnetmotor
Ytelse*	Fullfører et fullt skift
Transporthastighet**	0 – 42 km/t

Standard vs. kontainerdump

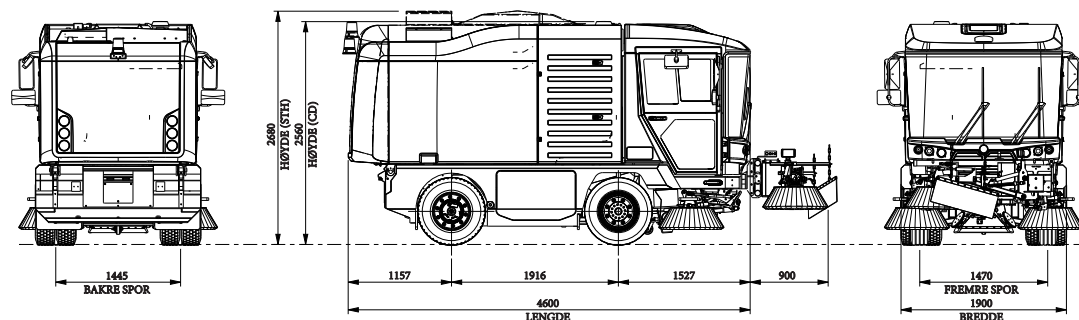

	Standard	Kontainerdump (CD)
Brutto volum	5 m ³	4 m ³
Lengde	4625 mm	4625 mm
Høyde	2705 mm	2560 mm
Dumpinghøyde	850 mm	860 – 1550 mm
Bredde (inkl. speil)	2280 mm	2280 mm
Hjulbase	1916 mm	1916 mm
FEIEBREDE:	2200 – 2400 mm	2200 – 2400 mm
Kjøretøyets vekt	11400 kg	11400 kg
Min. total egenvekt	6500 kg	6710 kg
Maks. vektgrense last	4900 kg	4690 kg

* Avhengig av brukerprofilen og bruk av lading i hviletid.

** Avhengig av lokal lovgivning.

*** Hva som kommer først.

OPERATØREN FØRST

Ytelse, synlighet og sikkerhet for alle bruksområder

Hos RAVO er vårt fokus på operatørene bak rattet på våre feiemaskiner – derfor tilbyr maskinene våre et komfortabelt førerhus, urokkelig sikkerhetsstandarder og intuitiv betjening.

Den lett skrånende panoramafrontruten til R5 og R5e gir utmerket sikt for føreren til å utføre arbeidet sitt trygt – og med en lav inngangshøyde til førerhuset på bare 85 cm, er maskinen lett tilgjengelig.

Hver feiemaskin i vårt sortiment leverer pålitelig ytelse og høy grad av respons som RAVO-operatører kan stole på hver gang de går inn i førerhuset.



Neste generasjons telematikk

RAVO-feiemaskiner er utstyrt med et integrert telematikkssystem som samler inn 50 signaler fra CANbus-systemet, samt innhenting av stedsdata og levering av oppdateringer om feiemaskinens ruteinformasjon.

Som en del av telematikkssystemet har operatøren tilgang til data fra ditt Propulse-dashboards, eller sitt eget flåtestyringssystem, via en API-tilkobling.

ALTERNATIVER

Skreddersy din RAVO for å møtr kravene til dine feieoppgaver



KONTAINERDUMP

> En beholdervariant om lar det samlede avfallet bli deponert direkte i kontainereren. Dumpinghøyden er 1550 m.

TREDJE BØRSTE

> Øk rekkevidden og fjern ugress uten behov for kjemikalier med tredje-kosten – som legger til ekstra allsidighet til den allerede smidige RAVO-feiemaskinen.

LUKKEVENTIL FOR OPSUGINGSRØR

> Den hydraulisk betjente lukkeventilen for sugeslangen åpner eller lukker automatisk når viften slås på eller av for å unngå overskuddsavfall og vann som faller ned på bakken.

HEAVY DUTY-PAKKE

> For feiing av tyngre materialer (sand, grus o.l.) tilbyr Heavy Duty-pakken et belagt sugesystem for å bevare og beskytte feiemaskin mot slitasje.

SWASHER

> Swasher er et alternativ der du får en spylebom foran, høytrykkspylepistol og/eller en arm på toppen av kontaineren for grundig rengjøring.





RAVO Academy setter standarden i bransjen for opplæring av forhandlere og kunder. RAVO Academy streber etter å levere på det høyeste nivået på opplæring, kunnskap og ferdigheter til hver deltaker for å hjelpe dem å få mest mulig ut av sin RAVO feiemaskin.

Vi tilbyr et omfattende utvalg av opplæringskurs spesifikt utformet rundt våre produkter som bidrar til økte sikkerhetsstandarder, økt driftstid for hver feiemaskin, og hjelper kundene med å oppnå større kostnadseffektivitet.

ETTERMARKED SUPPORT

Originale RAVO-deler

Den beste måten å forsikre at din maskin fortsatt fungerer i topp stand er å alltid bruke originale RAVO-deler. Med en høy førstegangsplukkningsrate og delerlager rundt om i Europa, vil vi få delene dine til deg så raskt som mulig, uansett hvor du er i verden.

Service i verdensklasse og forhandlernettsverk

RAVO forstår at å holde maskinen din på veien er en av våre viktigste oppgaver. Derfor har vi et forhandle nettsverk som er like kraftig som maskinene våre. Finn din lokale forhandler for mer informasjon om servicealternativene som er tilgjengelige for deg: ravo.fayat.com

myRAVO

myRAVO er en toppmoderne nettportal som hjelper våre forhandlere og kunder med å holde hver RAVO-maskin i topp stand. Funksjoner inkluderer:

- Tilgang til den nyeste informasjonen om alle RAVO-maskiner.
- Teknisk dokumentasjon for alle modeller.
- Tilgang til garantitjenester.
- Informasjon om markedsføring og salgssøtte.

*Alt er gjort for å sikre at informasjonen i denne brosjyren er korrekt.
RAVO B.V. er ikke ansvarlig for trykkfeil eller administrative feil.*

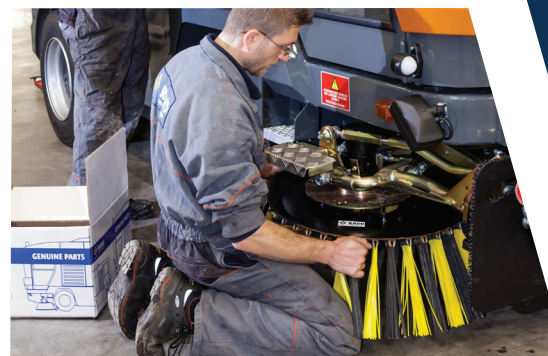

Industristandard for Maxi-Compact-feiemaskiner:

- Enestående komprimeringsgrad.
- Eksepsjonell sugelytelse.
- Svært holdbart børstesystem som krever lite vedlikehold.
- Elektrisk og dieseldrevne, betrodd av kunder over hele verden.

Oppdag RAVOs utvalg ravo.fayat.com



Forhandler

